

НАУЧНО-ТЕХНИЧЕСКОЕ ПРЕДПРИЯТИЕ  
“ТКА”

Датчик оптический цифровой  
“ТКА-ДОЦ”

(ТУ 26.51.53-006-16796024-2020)

# **Руководство по эксплуатации**

ЮСУК.11.0001 РЭ

<b>1</b>	<b>Описание и работа изделия .....</b>	<b>3</b>
<b>1.1</b>	<b>Назначение изделия .....</b>	<b>3</b>
<b>1.2</b>	<b>Технические характеристики .....</b>	<b>3</b>
<b>1.3</b>	<b>Устройство и работа .....</b>	<b>5</b>
<b>1.4</b>	<b>Маркировка и пломбирование .....</b>	<b>7</b>
<b>2</b>	<b>Использование по назначению .....</b>	<b>7</b>
<b>2.1</b>	<b>Эксплуатационные ограничения .....</b>	<b>7</b>
<b>2.2</b>	<b>Подготовка изделия к использованию .....</b>	<b>8</b>
<b>2.3</b>	<b>Использование изделия .....</b>	<b>8</b>
<b>3</b>	<b>Техническое обслуживание .....</b>	<b>11</b>
<b>4</b>	<b>Хранение и транспортирование .....</b>	<b>11</b>
<b>5</b>	<b>Утилизация .....</b>	<b>12</b>

Настоящее руководство по эксплуатации предназначено для ознакомления с принципом работы Датчика «ТКА-ДОЦ» (далее – датчик), особенностями его конструкции, правилами хранения и порядком работы.

Изготовитель оставляет за собой право вносить изменения непринципиального характера в конструкцию и электрическую схему изделия без отражения их в руководстве по эксплуатации. В изделии могут быть установлены отдельные элементы, отличающиеся от указанных в документации, при этом метрологические и эксплуатационные характеристики прибора не ухудшаются.

## **1 Описание и работа изделия**

### **1.1 Назначение изделия**

Датчик предназначен для измерения (в зависимости от типа датчика) облученности в областях спектра 315...400 нм (зона УФ-А), 280...315 нм (зона УФ-В), 280...400 нм (зона УФ-А+В), 200...280 нм (зона УФ-С), освещенности или яркости в видимой области спектра.

Область применения: санитарный и технический надзор в жилых и производственных помещениях, аттестация рабочих мест и другие сферы деятельности..

### **1.2 Технические характеристики**

#### **Метрологические параметры:**

Динамический диапазон значений

измеряемой величины ..... 1 – 1 000 000

Пределы допускаемой основной относительной

погрешности измерения .....  $\pm 10,0 \%$

Пределы дополнительной относительной погрешности

прибора при измерении оптических величин при изменении

температуры воздуха на каждые 10 °С в диапазонах

от -30 до +15 °С и св. +25 до +60 °С .....  $\pm 3,0 \%$

Размерность измеряемой величины в зависимости от типа датчика:

- Облученность ..... мВт/м<sup>2</sup>
- Освещенность ..... лк
- Яркость ..... кд/м<sup>2</sup>

Длительность единичного измерения ..... 2 мс

Угловая характеристика чувствительности датчика в зависимости от типа\*:

- Облученность по уровню 1, не менее ..... ± 10°
- Освещенность ..... косинусная
- Яркость по уровню 1, не менее ..... ± 12,5°

### **Электрические параметры:**

Напряжение питания ..... 3,3... 14 В

Рабочее напряжение интерфейса UART ..... 3 В

Емкость аккумулятора ..... 1100 мАч

Потребляемый ток\*\*, не более ..... 10 мА

### **Эксплуатационные параметры:**

Габаритные размеры ..... Ø40x30 мм

Длина кабеля\* ..... 1,2 м

Тип разъема ..... 4-х контактный miniXLR

Масса, не более ..... 100 г

Время непрерывной работы прибора, не менее ..... 24 ч

Рабочий диапазон температур окружающего воздуха без образования конденсата ..... -30...+60 °С

Допустимая относительная влажность воздуха при температуре окружающего воздуха 25 °С, не более ..... 98 %

Атмосферное давление ..... 80... 110 кПа

Наработка на отказ, не менее ..... 2000 ч

\*Может быть изменено по просьбе заказчика.

\*\*При напряжении питания 3,3 В.

### 1.3 Устройство и работа

Конструктивно датчик выполнен в виде единого блока с кабелем для осуществления подключения питания и обмена данными.

Принцип работы датчик заключается в преобразовании фотоприёмным устройством оптического излучения в электрический сигнал с последующей передачей результата измерения по проводному интерфейсу в виде цифрового кода.

В корпусе датчика по диаметру сделана проточка шириной 2,4 мм (Рис.1) для крепления датчика на штативное крепление (поставляется в комплекте ЮСУК.10.0002 БОИ «ТКА-УФД») или



Рис.1 – Внешний вид и габаритные размеры датчика

на оснастке, имеющейся у потребителя.

Для работы датчик подключение может производиться к Блоку обработки информации (ЮСУК.10.0002 БОИ «ТКА-УФД», поставляется отдельно) или любому устройству, имеющему соответствующие характеристики.

Подключение осуществляется несъемным кабелем с 4-х контактным разъемом miniXLR. Расположение контактов представлено на Рис.2.

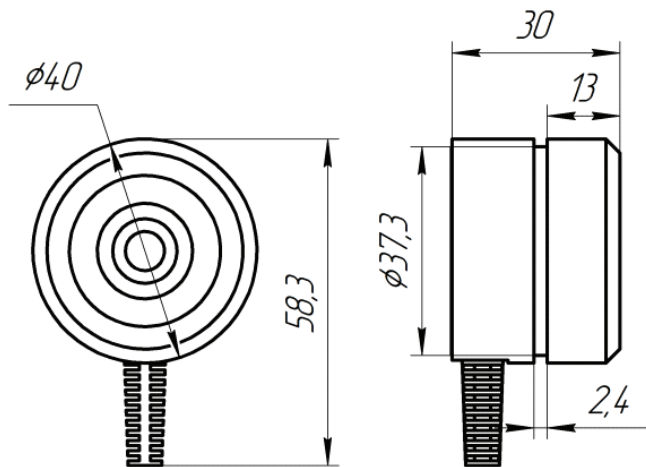
Обмен данными производится по протоколу UART.

Параметры подключения:

Бодрейт (Baud rate) .....	115200
Биты данных (Data bits) .....	8
Стоп-биты (Stop bits) .....	1
Четность (Parity) .....	нет (none)



Рис.2 – Разъем и обозначение контактов (вид спереди)

## 1.4 Маркировка и пломбирование

На задней крышке нанесена информация о типе датчика, заводской номер и пломба предприятия-изготовителя (Рис.3).

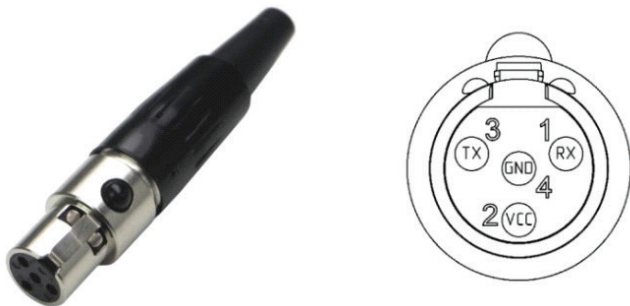

Рис.3 – Вид сзади

## 2 Использование по назначению

### 2.1 Эксплуатационные ограничения

Эксплуатация датчика допускается в следующих условиях:

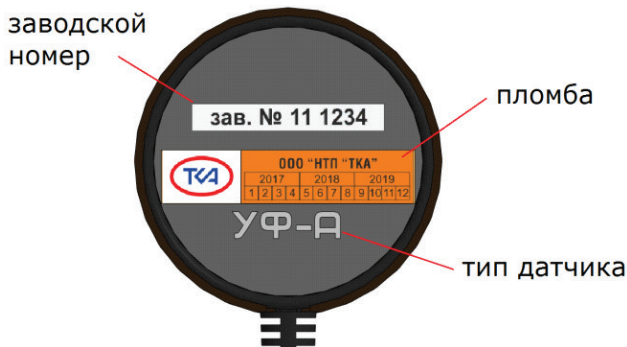
Температура окружающего воздуха:

- нормальные рабочие условия .....  $20 \pm 5 \text{ }^\circ\text{C}$
- рабочий диапазон температур .....  $-30 \dots +60 \text{ }^\circ\text{C}$

Относительная влажность воздуха при температуре

окружающего воздуха  $25 \text{ }^\circ\text{C}$ , не более ..... 98 %

Атмосферное давление ..... 80...110 кПа

Не допускается погружать датчик в жидкость.

## **2.2 Подготовка изделия к использованию**

До начала работы с датчиком потребитель должен внимательно ознакомиться с его назначением, техническими данными и характеристиками, устройством и принципом действия, а так же с методикой проведения измерений.

Эксплуатация датчика допускается только в рабочих условиях, указанных в п. 2.1.

В случае проведения измерений в помещениях, температура которых значительно (более чем на 10 °С) отличается от температуры, при которой ранее находился датчик, необходимо выдержать его в данном помещении в течение 15 минут.

Для начала работы подключите датчик к БОИ, персональному компьютеру через переходник USB-UART либо другому устройству, имеющему соответствующие параметры подключения.

## **2.3 Использование изделия**

Размещение датчика при проведении измерений зависит от типа датчика.

### **Датчик облученности**

Расположите датчик плоскостью фотометрирования в точке измерения по направлению к измеряемому объекту. Плоскость фотометрирования зависит от спектрального диапазона датчика облученности (Рис.4). Проследите за тем, чтобы на входную диафрагму не падала тень от оператора, производящего измерения, а также тень от временно находящихся посторонних предметов.

Угловой размер измеряемого источника излучения, видимый из точки измерения, не должен превышать  $\pm 10^\circ$ .





Рис.4 – Положение плоскости фотометрирования в зависимости спектрального диапазона датчика

### **Датчик освещенности**

Плоскостью фотометрирования является внешняя грань рассеивателя, при этом она совпадает с внешней гранью корпуса датчика. Конструкция корпуса обеспечивает угловую косинусную характеристику чувствительности.

Для проведения измерений расположите датчик плоскостью фотометрирования в точке измерения. Убедитесь в равномерности освещенности на входном окне датчика.

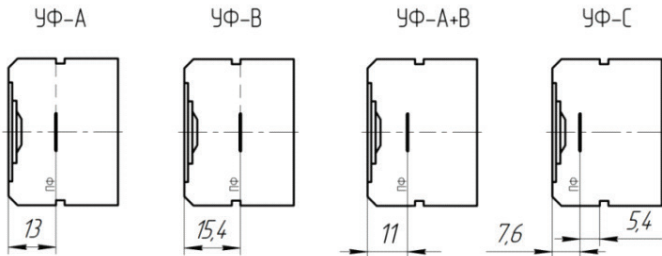
### **Датчик яркости**

Данный вид датчика предназначен для измерения яркости протяженных самосветящихся объектов накладным методом.

Для измерения расположите датчик вплотную к объекту измерения без зазоров. При этом яркость объекта в поле зрения прибора должна быть равномерной.

### **Протокол обмена данными**

После подключения датчика команды посылаются в виде ASCII-символов. В конце каждой команды необходимо добавлять

символы возврата каретки и конца строки **CR+LF** (‘\r’ и ‘\n’ без кавычек, шестнадцатеричные коды **0x0D** и **0x0A** соответственно).

Список команд:

«#01» – возвращает серийный номер прибора

«#02» – начало мониторинга

«#02.» – остановка мониторинга

«#03» – возвращает результат единичного измерения

«#04» – дата калибровки

«#05» – тип датчика

Серийный номер возвращается в виде 7 символов + символ ‘\n’ (конец строки).

Пример UART-посылки для получения серийного номера:

**«#01\r\n».**

Пример ответа на команду «#01» в шестнадцатеричном и символьном формате:

**Hex [49] [48] [20] [39] [39] [39] [39] [0A]**

**Char [1] [1] [ ] [9] [9] [9] [9] [\n]**

Дата калибровки возвращается в формате «**ДД ММ ГГГГ**».

Соответствие типа датчика и ответа по команде «#05»:

«0» – УФ-С;

«1» – УФ-А+В;

«2» – УФ-А;

«3» – УФ-В;

«4» – освещенность;

«5» – яркость.

В режиме мониторинга датчик непрерывно посылает результаты измерений, пока не получит команду остановки мониторинга либо не будет отключено питание.

При измерении ответ возвращается в виде 4 байт результата измерения, дополненный символом ‘\n’. Результат измерений представлен 4 байтным unsigned int числом, умноженным на 100.

Пример ответа от датчика облученности в шестнадцатеричном и десятичном формате:

**Hex [00] [35] [58] [6D] [0A]**

**Dec [0] [53] [88] [109] [-]**

Последний байт – символ конца строки и для расчета не используется.

Расчет:

$$E = [0] * 256^3 + [53] * 256^2 + [88] * 256 + [109] = 3496045$$

Далее делим результат на 100 и получаем результат в размерности, соответствующей типу датчика (например, облученности в мВт/м<sup>2</sup>):

$$E = 34960,45 \text{ мВт/м}^2$$

### **3 Техническое обслуживание**

В случае загрязнения стёкол их следует промыть ватой или чистой тряпочкой, слегка смоченной спиртом.

Не реже одного раза в год следует производить поверку (калибровку) датчика, при этом дата и место поверки (калибровки) должны быть проставлены в паспорте датчика. Очередная поверка (калибровка) производится только при наличии паспорта.

Калибровка прибора осуществляется в соответствии с ТУ 26.51.53-006-16796024-2020.

### **4 Хранение и транспортирование**

Транспортирование изделия осуществляется в упаковке Изготовителя всеми видами закрытого транспорта, а также самолётами в отапливаемых герметизированных отсеках при температуре от -50 до +50 °С и относительной влажности не более 95 ±3 % при температуре 35 ±5 °С.

Табл.1 Транспортные характеристики изделия

Габаритные размеры транспортной тары	165x115x52 мм
Масса брутто, не более	0,2 кг

Хранение изделия должно осуществляться в упаковке Изготовителя в условиях группы Л по ГОСТ 15150-69. В окружающем воздухе при транспортировании изделия не должно содержаться кислотных, щелочных и других агрессивных примесей, вызывающих коррозию.

## **5 Утилизация**

Изделие не содержит веществ, представляющих опасность для жизни, здоровья людей и окружающей среды.

Утилизация производится предприятием-изготовителем.