

**Руководство по эксплуатации**

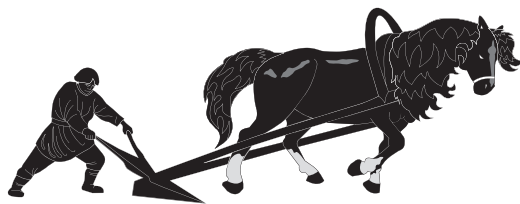

# **ЗЕМЛЯК**

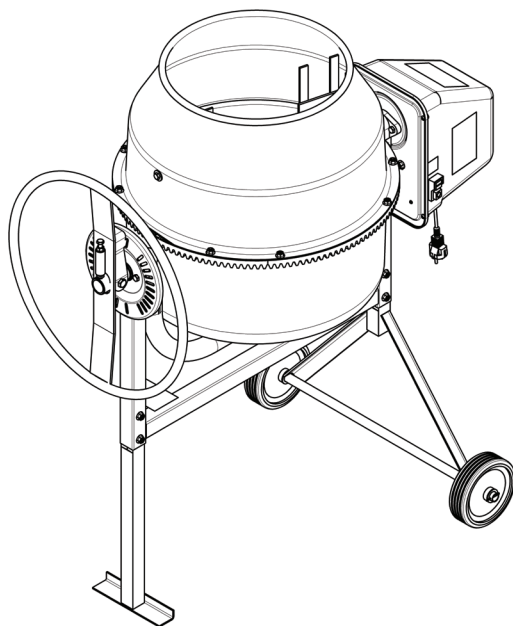

**БСЭ-120**

**БСЭ-140**

**Бетоносмеситель электрический**

## 1. НАЗНАЧЕНИЕ

Бетоносмесители предназначены для приготовления подвижных бетонных смесей марок П2-П4 по ГОСТ 7473-94, растворов строительных по ГОСТ 28013-98, а также их сухих компонентов.

Бетоносмеситель предназначен для работы при температуре окружающей среды от +1°C до +40°C, при отсутствии атмосферных осадков или же под навесом.

## 2. ТЕХНИЧЕСКИЕ ХАРАКТЕРИСТИКИ

Таблица 1.

ХАРАКТЕРИСТИКИ	БСЭ-120	БСЭ-140
Геометрический объём ёмкости, л	120	140
Объём готового замеса, л, не менее	60	70
Режим эл/питания, В/Гц	220/50	
Потребляемая мощность, Вт, не более	600	
Номинальная полезная мощность электродвигателя, Вт	370	
Длина, мм	1100	
Ширина, мм	695	
Высота, мм	1212	1296
Диаметр колёс, мм	160	
Масса нетто/брутто, кг	46/50	48/52

## 3. СБОРКА И РЕГУЛИРОВКА БЕТОНОСМЕСИТЕЛЯ.

Основные составные части бетоносмесителя показаны на рис.2–5.

Наименования и обозначения составных частей бетоносмесителя приведены в таблицах 2 – 5.

Крепёжные детали для сборки бетоносмесителя упакованы в отдельный пакет. Состав пакета указан в таблице 6.



*Внимание! В связи с дальнейшим совершенствованием конструкции и внешнего вида бетоносмесителя, может быть не полное соответствие приобретенного изделия описанию и изображению на схемах.*

Сборку проводить рекомендуем в следующем порядке:

3.1. Установить на основание заднее (1) колёса опорные (8), зафиксировав каждое колесо двумя шайбами (16) и шплинтом (31).

3.2. Используя два болта (19) и гайки (32) прикрепить раму монтажную (6) к детали основание заднее (1) той стороной, с которой на раме монтажной (6) располагаются восемь отверстий.

3.3. Смонтировать раму монтажную (6) на основание переднее (2), используя два болта (19) и гайки (32).

3.4. На раму монтажную (6) установить скобу (4). Обратите внимание, что коническая ведущая шестерня, установленная на скобе (3), должна находиться со стороны основания заднего (6). После закрепить используя болты (19) и гайки (32).

3.5. Совместив паз вала привода на скобе (4) со шпоночной выемкой на шестерне большой узла привода в сборе (7), установить на скобу (4) привод в сборе (7). Закрепить привод в сборе (7) к кронштейну скобы (4), используя два болта (18) и к раме монтажной (6) болтом (20), шайбами (25 и 28).

3.6. Предварительно выставив, горловиной вниз, на ровную поверхность емкость верхнюю (10), смонтировать на неё емкость нижнюю (3) и секторы (13), наживив при этом винтовые соединения (23,33). Совместив 4 сектора между собой, закрепить все детали, затянув винты (23) с гайками (33).

В случае бетоносмесителя с колесом чугунным, колесо чугунное уже будет прикреплено к ёмкости нижней двумя болтами (23) и шайбами (33). Освободив эти два болтовых соединения, смонтировать на ёмкость нижнюю емкость верхнюю (10) наживив, а после затянув болтовые соединения (23,33).



**Внимание!** Для герметизации емкостей (10 и 3) в месте соединения, перед монтажом емкости нижней (3), нанести на юбку емкости верхней (10) слой герметика из тюбика, вложенного в состав пакета (см. таблица 6).

При монтаже необходимо совместить вертикальную ось отверстий под лопасти (9) на емкости нижней (3) и емкости верхней (10). Для этого, достаточно перпендикулярно друг к другу выставить прямолинейные участки на юбках емкости нижней (3) и емкости верхней (10). Так же во избежание деформации секторов и появления повышенного шума при работе бетонос-

месителя, затяжку винтов крепления секторов при сборке изделия производить с небольшим усилием до полного и равномерного прижатия. **Перетяжка винтов недопустима.**

3.7. Установить, собранную в п.п. 3.6 ёмкость на узел собранный в п.п. 3.1 – 3.5 и прикрепить её к скобе (4) используя шайбы регулировочные (14), шайбы (27,29) и болт (22). При этом, изменяя толщину пакета шайб регулировочных (14), отрегулировать боковой зазор между конической ведущей шестернёй и секторами, добившись бокового зазора 0,5...0,8 мм., обеспечив тем самым плавное вращение ёмкости бетоносмесителя. Регулировка зазора обеспечивается щупом для измерения зазоров.

Окончательную затяжку болта (22) произвести с усилием 60...70 Нм.



**Внимание!** При сборке изделия допускается смещение зубьев сектора относительно зубьев шестерни от 1 до 5 мм.

3.8. Смонтировать диск фиксатора (15) на скобу (4), используя два болта (18) и гайки (32).

3.9. Установить болт (17), шайбу опорную (11) и пружину сжатия (12) на колесо поворотное (5).

3.10. Предварительно ослабив усилие пружины сжатия (12) болтом (17), установить колесо поворотное (5) на скобу (4), используя болт (21), шайбы (30 и 26) и гайку (24).

3.11. Отрегулировать усилие пружины сжатия (12) болтом (17).

3.12. Преодолевая усилие пружины (12), оттяните поворотное колесо (5) на себя и поверните емкость на удобный угол. Прикрепить лопасти (9) к емкости нижней (3) и емкости верхней (10), с помощью болтов (17), шайбы (28) и гаек (32), при этом шайбы (28) установить с наружной стороны ёмкостей.



**Внимание!** Лопасти могут поставляться в разобранном виде. Схема – состав и сборка лопасти бетоносмесителя приведена на стр. 13.



рис. 1



Схема – состав бетоносмесителя

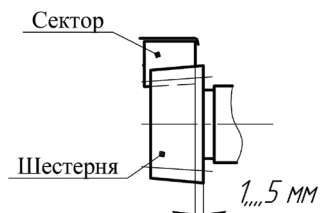

рис. 2

Таблица 2

№	Обозначение	Наименование	Ед.	№	Обозначение	Наименование	Ед.
1	Б120.02.000	Основание заднее	1	15	Б120.00.028	Диск фиксатора	1
2	Б120.03.000	Основание переднее	1	16	Б130.00.006	Шайба стопорная d21	4
3	Б120.05.000	Ёмкость нижняя в сборе	1	17	020 08 003	Болт М8х20	5
4	Б120Ч.06.000	Скоба в сборе	1	18	020 08 005	Болт М8х25	4
5	Б120.10.000	Колесо поворотное	1	19	020 08 007	Болт М8х50	6
6	Б120П.01.000	Рама монтажная для бетономесите- ля БСЭ-120	1	20	020 08 008	Болт М8х55	1
6	Б140П.01.000	Рама монтажная для бетономесите- ля БСЭ-140	1	21	020 10 006	Болт М10х70	1
7	Б120П.14.000	Привод в сборе	1	22	020 12 001	Болт М12х25	1
8	Б130.19.000	Колесо опорное в сборе	2	23	020 08 002	Болт М8х16	8
9	Б150.09.000	Лопасть для бетономесителя БСЭ- 120	2	24	040 10 002	Гайка М10	1
9	Б165.09.000	Лопасть для бетономесителя БСЭ- 140	2	25 и 33	260 08 001	Шайба пружинная d8	9
10	Б120.00.012	Ёмкость верхняя для бетономесите- ля БСЭ-120	1	26	260 10 001	Шайба пружинная d10	1
10	Б140.00.012	Ёмкость верхняя для бетономесите- ля БСЭ-140	1	27	260 12 001	Шайба пружинная d12	1
11	Б120.00.016	Шайба опорная	1	28	260 08 006	Шайба d8	5
12	Б120.00.017	Пружина сжатия	1	29	260 12 005	Шайба d12	1
13	Б120.00.019	Колесо чугунное	1	30	260 10 002	Шайба d10	1
14	Б120.00.027	Шайба регулировочная d26.5	5	31	264 03 002	Шплинт	2
				32	04008007	Гайка М8	12

Схема-состав привода в сборе

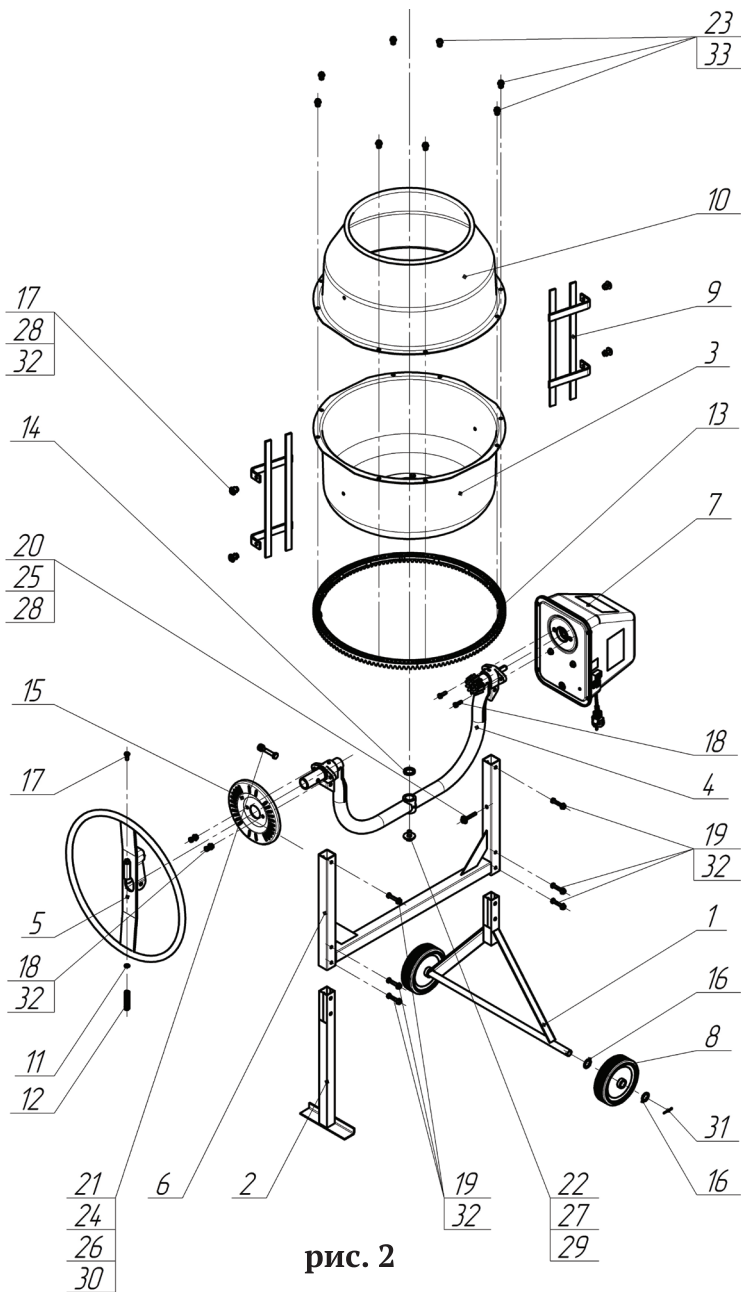

рис. 3

Таблица 3

№	Обозначение	Наименование	Ед.	№	Обозначение	Наименование	Ед.
1	Б120П.14.01.000	Стенка привода	1	13	Б130М.25.000	Шнур армированный	1
2	Б130.21.000	Болт изолирующий односторонний	1	14	030 04 004	Винт М4х12	1
3	Б130.22.000	Болт изолирующий двусторонний	2	15	040 04 002	Гайка М4	1
4	Б120.00.027	Шайба регулировочная d26,5	2	16	040 05 001	Гайка М5	4
5	Б120П.14.002	Лист	1	17	120 26 001	Кольцо стопорное	1
6	Б120П.14.003	Кожух	1	18	260 04 004	Шайба пружинная d4	1
7	260 05 001	Шайба d5	1	19	260 05 002	Шайба пружинная d5	5
8	Б130.00.017-01	Шестерня малая	1	20	310 04 001	Электродвигатель	1
9	Б130.00.025-01	Вентилятор	1	21	040 08 007	Гайка М8	2
10	Б130М.00.018	Шестерня большая	1	22	171 00 001	Пускатель магнитный	1
11	190 04 003	Винт-саморез	4	23	181 14 001	Ремень зубчатый	1
12	030 05 003	Винт М5х12	5				

Схема-состав емкости нижней в сборе

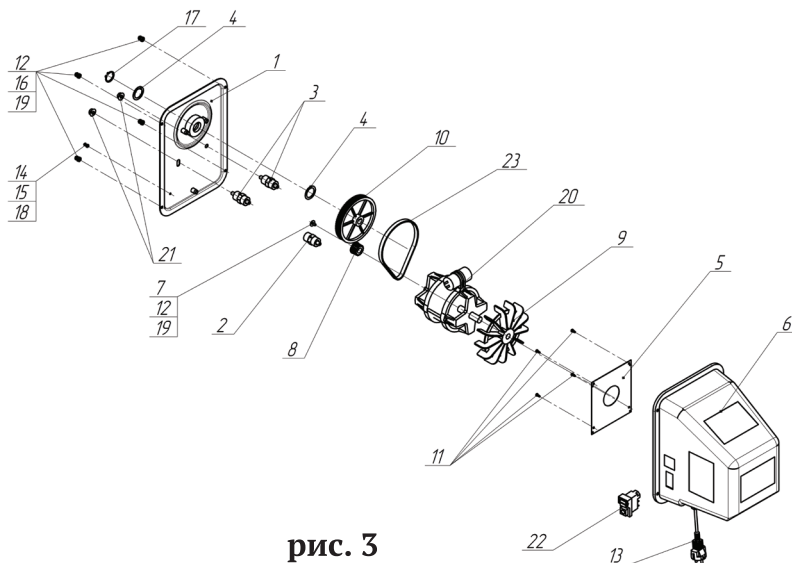
Таблица 4

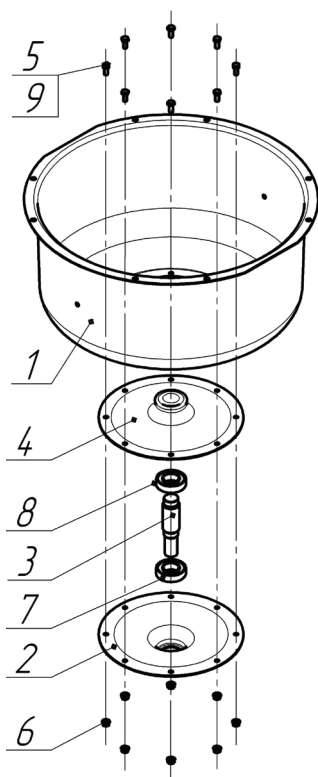

№	Обозначение	Наименование	Ед.
1	Б120.00.011	Ёмкость нижняя	1
2	Б120.00.014	Фланец нижний	1
3	Б120.00.015	Ось центральная	1
4	Б130М.00.013	Фланец верхний	1
5	020 08 002	Болт М8х16	8
6	040 08 006	Гайка М8	8
7	170 01 003	Подшипник	1
8	170 02 002	Подшипник	1
9	Б130.00.003	Шайба	8

рис. 4

### Схема-состав скобы в сборе



рис. 5

Таблица 5

№	Обозначение	Наименование	Ед.
1	Б120.07.000	Скоба	1
2	Б120.00.026	Кронштейн	2
3	Б120.12.000	Вал привода в сборе	1
3	Б120Ч.12.000 для БС с чугунным венцом	Вал привода в сборе	1
4	170 01 001	Подшипник	2
5	120 15 001	Кольцо d15	1
6	120 38 002	Кольцо стопорное d38	3
7	120 38 001	Кольцо запорное d38	1

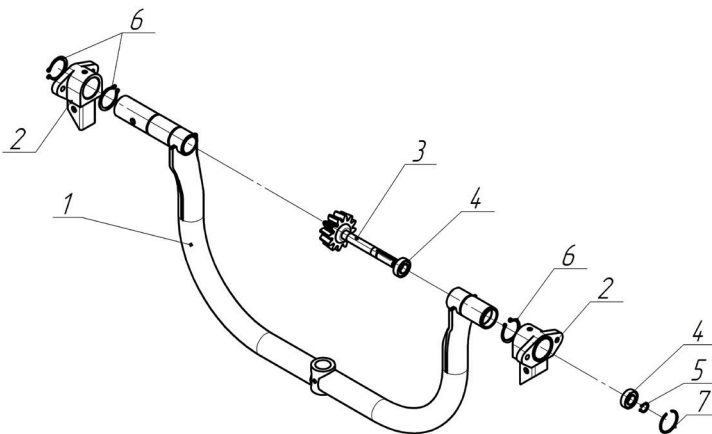
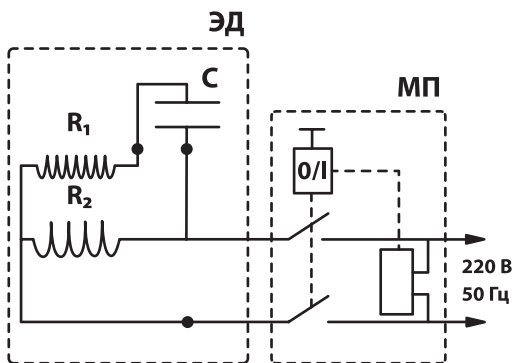

ЭД – электродвигатель,  
МП – магнитный пускатель.

рис. 6

#### 4. ПОРЯДОК РАБОТЫ С БЕТОНОСМЕСИТЕЛЕМ.

4.1. Установить бетоносмеситель на горизонтальную поверхность, предварительно обеспечив безопасные условия работы, согласно разделу 5 «Меры безопасности» настоящего паспорта.

4.2. Выставить ёмкость бетоносмесителя на выбранный угол диска фиксатора в сборе (15). Для этого, преодолевая усилие пружины (12), оттяните поворотное колесо (5) на себя и поверните ёмкость на необходимый угол.

Примечание: Угол наиболее близкий к горизонтали обеспечит хорошую размешиваемость, но уменьшит объем готового замеса, л.

4.3. Запустить бетоносмеситель в работу (включить электродвигатель).

4.4. Загрузить компоненты смеси в нужных пропорциях. В момент перемешивания долить воды до нужной консистенции.

Примечания:



*а) **Внимание!** Для предотвращения поломки привода бетоносмесителя загрузку ёмкости материалом производить только при включенном электродвигателе.*

*б) В таблице 7 даны примерные пропорции компонентов бетонной и строительной смесей. Пропорции в таблице носят информативный характер и производитель не настаивает на их применении.*

*в) После перемешивания в течение 2-5 мин выгрузите смесь путём наклона ёмкости горловиной вниз.*



*д) **Внимание!** Для исключения застывания смеси и как следствие поломки изделия, по окончании работы засыпьте в ёмкость включенного изделия небольшое количество гравия (примерно 1 ведро) и залейте водой. Перемешайте в течение 3-5 минут чтобы удалить остатки раствора. Выгрузите гравий. Отключите сетевой шнур и обмойте бетоносмеситель водой.*







*е) **Внимание!** Во избежание истирания деталей зубчатых передач изделия через каждые 8 часов работы производить проверку и регулировку натяжения зубчатого ремня и узлов крепления привода. Для обеспечения нормальной натяжки зубчатого ремня руководствоваться указаниями приведенными в строке 2 таблицы 8.*

Таблица 6 – Состав пакета.

№	№ в схеме (рис.№2)	Наименование	Кол-во, шт
1		Автогерметик ТУ 2257-001-56703357-01	1 тюбик
2	14	Шайба регулировочная d26,5	5
3	16	Шайба стопорная d21	4
4	17	Болт М8х20	5
5	18	Болт М8х25	4
6	19	Болт М8х50	6
7	20	Болт М8х55	1
8	21	Болт М10х70	1
9	22	Болт М12х25	1
10	23	Болт М8х16	6
11	24	Гайка М10	1
12	25 и 33	Шайба пружинная d8	7
13	26	Шайба пружинная d10	1
14	27	Шайба пружинная d12	1
15	28	Шайба d8	5
16	29	Шайба d12	1
17	30	Шайба d10	1
18	31	Шплинт	2
19	32	Гайка М8	12
20	11	Шайба опорная	1
21	12	Пружина сжатия	1

Таблица 7 – Примерные пропорции компонентов для приготовления замесов бетона и строительного раствора со стандартным (50 кг) мешком цемента

Цемент 	Песок 	Гравий 	Вода 
Бетон	60 л	110 л	25 л
Строительный раствор	110 л	—	25 л

1 литр цемента = 1 кг, 1 лопата цемента = 4 литрам, 1 тачка = 60-80 литрам

## 5. МЕРЫ БЕЗОПАСНОСТИ

### 5.1 Перед запуском бетономесителя:

#### 5.1.1 Убедитесь, что все защитные устройства находятся на

своих местах и в рабочем состоянии.

5.1.2 Не включать бетоносмеситель со снятым кожухом электропривода.

5.1.3 Проверьте наличие и надёжность заземления.

5.1.4 Для подсоединения бетоносмесителя к электросети применять удлинитель максимальной длиной не более 50 м и сечением токопроводящей жилы не менее 1 мм<sup>2</sup>.

5.1.5 Удлинитель должен быть подключен через предохранитель или автоматический выключатель.

5.2 При работе бетоносмесителя:

5.2.1 Запрещается снимать кожух электропривода.

5.2.2 Запрещается прикасаться (даже рабочим инструментом) к вращающимся частям бетоносмесителя.

5.2.3 Использовать бетоносмеситель только для приготовления бетонных смесей и строительных растворов. Размешивание химикатов, пищевых продуктов не рекомендуется.

5.2.4 Оператору необходимо носить соответствующую обувь и рабочую форму.

5.2.5 Перед любым техническим обслуживанием остановить и обесточить бетоносмеситель.

5.2.6 Замену вышедших из строя деталей производить только оригинальными запчастями.

## 6. ХАРАКТЕРНЫЕ НЕИСПРАВНОСТИ И МЕТОДЫ ИХ УСТРАНЕНИЯ

Характерные неисправности и методы их устранения представлены в таблице 8

Таблица 8

Неисправность, ее проявление и доп. признаки	Вероятная причина	Метод устранения
1. При вращении ёмкости на холостом ходу ощущаются удары конической шестерни об сектора	1. Не обеспечено полное зацепление секторов в замках друг с другом.	1. Ослабить все гайки крепления секторов. Прокручивая ёмкость от руки, добиться полного зацепления секторов (посадки выступа сектора в гнездо замка последующего сектора). Затянуть гайки крепления секторов.
	2. Деформирован торец ёмкости нижней для посадки секторов.	2. Отрихтовать посадочный торец ёмкости нижней, предварительно сняв ёмкость верхнюю и сектора. Сборку производить в обратной последовательности в соответствии с требованиями схем монтажа настоящего паспорта.
2. Зубчатый ремень слетает с шестерён ременной передачи привода	1. Не обеспечена нормальная натяжка зубчатого ремня.	1. Снять кожух. Ослабить гайки на болтах изолирующих двусторонних, повернуть с усилием эл. двигатель вокруг одного болта изолирующего с перемещением второго болта по пазу корпуса привода так, чтобы было обеспечено нормальное натяжение зубчатого ремня. Усилие, прилагаемое к двигателю должно быть 8 - 10 кгс. Затянуть гайки на болтах изолирующих и установить кожух.
	2. Шестерня малая (на валу эл. двигателя) и шестерня большая (на валу привода) выставлены в разных плоскостях.	2. Снять кожух. Отвернуть гайки крепления болтов изолирующих двусторонних и при помощи регулировочных шайб, устанавливаемых под болты изолирующие, выставить шестерни в одной плоскости, тем самым, исключая сползание зубчатого ремня с шестерён. Завернуть гайки крепления болтов изолирующих. Установить кожух



Неисправность, ее проявление и доп. признаки	Вероятная причина	Метод устранения
3. Не вращается вал привода	1. Изношен зубчатый ремень.	1. Заменить зубчатый ремень на новый.
	2. Изношены большая и (или) малая шестерни	2. Заменить изношенные шестерни на новые.
	3. Заклинил подшипник (либо оба) на валу привода	3. Заменить заклинивший подшипник на новый
4. Изношены (истерлись зубья) малой шестерни и зубчатого ремня	Загрузка ёмкости бетономесителя материалом производилась при не включенном электродвигателе (не вращающейся ёмкости)	Заменить изношенные зубчатый ремень и шестерню на новые. Внимание! Впредь загрузку ёмкости бетономесителя материалом производить только при включенном электродвигателе (вращающейся ёмкости).
5. Туго, со скрипом вращается ёмкость (скрип в районе фланцев)	1. Нарушена герметичность фланцев, влага из ёмкости попала между фланцами. 2. Заклинил подшипник (либо оба) на оси центральной.	1, 2. Открутить болты крепления фланцев с нижней ёмкостью и разъединить фланцы. Очистить от влаги, грязи внутреннюю полость фланцев и поверхность оси центральной. При необходимости (в случае заклинивания), заменить подшипники на новые. Собрать фланцы с ёмкостью, при этом на поверхности фланцев и ёмкости по линии стыка нанести слой герметика ТУ 2257-001-56703357-01.
6. Не фиксируется ёмкость в выбранное положение	1. Изогнут диск фиксатора. 2. Слабое натяжение пружины. Поворотное колесо не прижимается к диску фиксатора.	1. Отрихтовать диск фиксатора. 2. Отрегулируйте преднатяжение пружины (12) поворотного колеса при помощи болта (17) см. рис.2

## 7. СБОРКА ЛОПАСТИ БЕТНОСМЕСИТЕЛЯ

Составные части показаны на рис. 7.

Наименования и обозначения составных частей приведены в таблице 9.

Крепёжные детали для сборки упакованы в отдельный пакет. Состав пакета указан в таблице 10.

Сборку проводить рекомендуем в следующем порядке:

1. Выложить составные части на ровную поверхность.



рис. 7

2. Используя болты (4), шайбы (5) и гайки (6) собрать две лопасти как показано на рис. 7. Затяжку болтовых соединений произвести от руки.

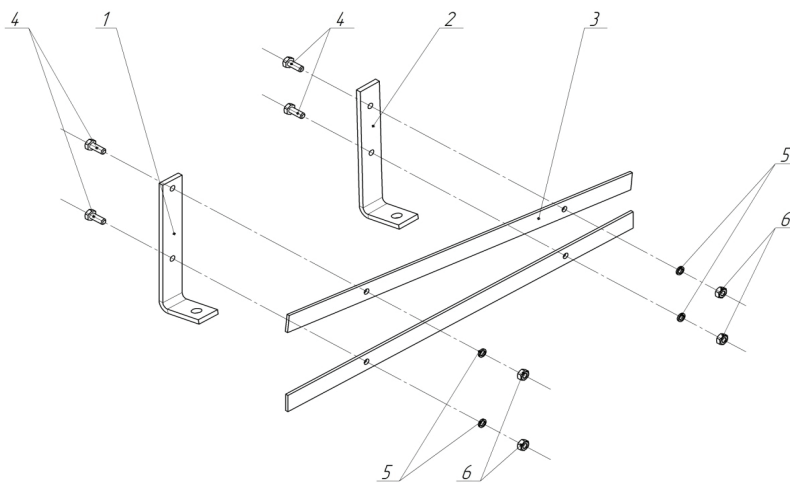

**Внимание!** Кронштейн у которого межосевое расстояние 86 мм. между двумя отверстиями диаметром 6мм. является кронштейном нижним (1). Кронштейн у которого межосевое расстояние 58 мм. между двумя отверстиями диаметром 6мм. является кронштейном верхним (2). Соответственно в каждой лопасти по одному верхнему и нижнему кронштейну. При этом в бетоносмесителе Б120П лопатку (3) необходимо крепить к кронштейну нижнему (1) той стороной, с которой расстояние от торца лопатки до крепёжного отверстия больше. В бетоносмесителе Б140П расстояния от торцов лопатки до крепёжных отверстий равные.

3. Произвести действия указанные в п.п. 3.13. настоящего паспорта.



**Внимание!** При монтаже лопасти необходимо обратить внимание, что кронштейн верхний (2) крепится к ёмкости верхней, а кронштейн нижний (1) крепится к ёмкости нижней.

4. Произвести окончательную затяжку болтовых соединений лопасти

Схема-состав лопасти бетоносмесителя.

Таблица 9

№	Обозначение	Наименование	Ед.
1	Б120.09.007	Кронштейн нижний	1
2	Б120.09.006	Кронштейн верхний	1
3	Б140.09.008	Лопатка для бетоносмесителя БСЭ-120, БСЭ-140	2
4	020 06 002	Болт М6х16	4
5	260 06 001	Шайба d6	4
6	040 06 003	Гайка М6	4

Таблица 10 – Состав пакета

№	Наименование	Ед.
1	Болт М6х16	8
2	Шайба d6	8
3	Гайка М6	8

## 8. ГАРАНТИЯ ИЗГОТОВИТЕЛЯ (ПОСТАВЩИКА).

8.1 Гарантийный срок эксплуатации бетоносмесителя - 12 календарных месяцев со дня продажи.

8.2 В случае выхода бетоносмесителя из строя в течение гарантийного срока эксплуатации по вине изготовителя, владелец имеет право на бесплатный гарантийный ремонт, при соблюдении следующих условий:

- отсутствие механических повреждений;
- отсутствие признаков нарушения требований руководства по эксплуатации;
- наличие в руководстве по эксплуатации отметки о продаже и наличие подписи покупателя;
- соответствие серийного номера бетоносмесителя серийному номеру в гарантийном талоне;
- отсутствие следов неквалифицированного ремонта.

Удовлетворение претензий потребителя с недостатками по вине изготовителя производится в соответствии с законом РФ «О защите прав потребителей».

Адреса гарантийных мастерских:

141074, г. Королёв, М.О., ул. Пионерская, д.16 т. (495) 647-76-71

8.3 Безвозмездный ремонт или замена бетоносмесителя в течение гарантийного срока эксплуатации производится при условии соблюдения потребителем правил эксплуатации и технического обслуживания, хранения и транспортировки.

8.4 При обнаружении Покупателем каких-либо неисправностей бетоносмесителя, в течение срока, указанного в п. 8.1 он должен проинформировать об этом Продавца и предоставить бетоносмеситель Продавцу для проверки. Максимальный срок проверки - в соответствии с законом Р.Ф. «О защите прав потребителей». В случае обоснованности претензий Продавец обязуется за свой счёт осуществить ремонт бетоносмесителя или его замену. Транспортировка бетоносмесителя для экспертизы, гарантийного ремонта или замены производится за счёт Покупателя.

8.5 В том случае, если неисправность бетоносмесителя вызвана нарушением условий его эксплуатаций или Покупателем нарушены условия, предусмотренные п. 8.3 Продавец с согласия покупателя вправе осуществить ремонт бетоносмесителя за отдельную плату.

8.6 На продавца не могут быть возложены иные, не предусмотренные настоящим руководством, обязательства.

8.7 Гарантия не распространяется на:

- любые поломки связанные с погодными условиями (дождь, мороз, снег);

- при появлении неисправностей, вызванных действием непреодолимой силы (несчастный случай, пожар, наводнение, удар молнии и т.п.);

- нормальный износ: бетоносмеситель, так же, как и все электрические устройства, нуждается в должном техническом обслуживании. Гарантией не покрывается ремонт, потребность в котором возникает вследствие нормального износа, сокращающего срок службы частей и оборудования;

- на износ таких частей, как присоединительные контакты, провода, ремни, и т.п;

- естественный износ (полная выработка ресурса, сильное

внутреннее или внешнее загрязнение);

- на оборудование и его части выход из строя которых стал следствием неправильной установки, несанкционированной модификации, неправильного применения, небрежности, неправильного обслуживания, ремонта или хранения, что неблагоприятно влияет на его характеристики и надёжность;

8.8 На неисправности, возникшие в результате перегрузки бетоносмесителя, повлекшие выход из строя электродвигателя или других узлов и деталей.

К безусловным признакам перегрузки бетоносмесителя относятся, помимо прочих: появление цветов побежалости, деформация или оплавления деталей и узлов бетоносмесителя потемнение или обугливание изоляции проводов электродвигателя под действием высокой температуры.



**Внимание!** Уточняйте адреса и телефоны СЦ на сайте компании:

[www.kalibrcompany.ru](http://www.kalibrcompany.ru)

## 9. ХРАНЕНИЕ И ТРАНСПОРТИРОВКА

Бетоносмеситель рекомендуется хранить в закрытом помещении или под навесом исключая возможность механических повреждений и защищая от атмосферных осадков.

Прекращая работу на длительный период бетоносмеситель необходимо законсервировать:

- очистить от бетона и загрязнений;
- тщательно очистить внутреннюю полость емкости;
- устранить повреждения;
- заменить поврежденные крепежные детали, подкрасить.

Транспортировка бетоносмесителя производится в закрытых транспортных средствах в соответствии с правилами перевозки грузов, действующих на транспорте данного вида.

## **10. СРОК СЛУЖБЫ**

Срок службы бетоносмесителя 3 года.

## **11. УТИЛИЗАЦИЯ**

Бетоносмеситель после окончания срока службы должен быть утилизирован.

Утилизация не требует специальных мер, не представляет опасности для жизни и здоровья людей, окружающей среды.

Утилизация производится по СанПиН 2.1.7.1322-03 как утилизация малоопасных веществ.

## **12. СВИДЕТЕЛЬСТВО О ПРИЕМКЕ**

Бетоносмеситель Земляк БСЭ-120, БСЭ-140 заводской (серийный) \_\_\_\_\_ соответствует ТУ 4826-011-94832296-2013 и признан годным к эксплуатации.

Изделие подвергнуто консервации и упаковано согласно требованиям нормативно технической документации.

Срок защиты без переконсервации — 1 год.

Упаковщик \_\_\_\_\_

Ответственный за приемку \_\_\_\_\_ (подпись) \_\_\_\_\_ (дата)

М.П.

Товар сертифицирован

Декларация соответствия ТР ТС 004/2011, ТР ТС 010/2011, ТР ТС 020/2011

ЕАЭС №RU Д-RU.АБ37.В.19267

Выдана органом по сертификации: ООО «Альянс»

Аттестат рег. RA.RU.11.АБ37

Срок действия декларации соответствия с 13.12.2017 по 12.12.2020

Изготовитель: ООО «ТеплоТрейд», 453510, Россия, Республика Башкортостан, г.Белорецк, ул. Тюленина, д.14.

**Внимание!** При продаже должны заполняться все поля гарантийного талона. Неполное или неправильное заполнение гарантийного талона может привести к отказу от выполнения гарантийных обязательств.

С условиями гарантийного обслуживания ознакомлен(а). При покупке изделие было проверено. Претензий к упаковке, комплектации и внешнему виду не имею. Подпись покупателя \_\_\_\_\_

**Корешок талона №2** на гарантийный ремонт

(модель \_\_\_\_\_)

Изъят « \_\_\_\_\_ » 20 \_\_\_\_ г.

Исполнитель \_\_\_\_\_ (подпись) (фамилия, имя, отчество)

**Корешок талона №1** на гарантийный ремонт

(модель \_\_\_\_\_)

Изъят « \_\_\_\_\_ » 20 \_\_\_\_ г.

Исполнитель \_\_\_\_\_ (подпись) (фамилия, имя, отчество)

### Талон № 1\*

на гарантийный ремонт бетоносмесителя

(модель \_\_\_\_\_)

Серийный номер S/N \_\_\_\_\_

Представитель ОТК \_\_\_\_\_

**Заполняет торговая организация:**

Продан \_\_\_\_\_

(наименование предприятия - продавца)

Дата продажи \_\_\_\_\_

Место печати

Продавец \_\_\_\_\_

(подпись)

\_\_\_\_\_  
(фамилия, имя, отчество)

\*талон действителен при заполнении

### Талон № 2\*

на гарантийный ремонт бетоносмесителя

(модель \_\_\_\_\_)

Серийный номер S/N \_\_\_\_\_

Представитель ОТК \_\_\_\_\_

**Заполняет торговая организация:**

Продан \_\_\_\_\_

(наименование предприятия - продавца)

Дата продажи \_\_\_\_\_

Место печати

Продавец \_\_\_\_\_

(подпись)

\_\_\_\_\_  
(фамилия, имя, отчество)

\*талон действителен при заполнении

**Заполняет ремонтное предприятие**

(наименование и адрес предприятия)

\_\_\_\_\_  
\_\_\_\_\_  
\_\_\_\_\_  
\_\_\_\_\_  
\_\_\_\_\_

Исполнитель \_\_\_\_\_ (подпись) \_\_\_\_\_ (фамилия, имя, отчество)

Владелец \_\_\_\_\_ (подпись) \_\_\_\_\_ (фамилия, имя, отчество)

Дата ремонта \_\_\_\_\_ Место печати

Утверждаю \_\_\_\_\_ (должность, подпись)

\_\_\_\_\_  
(ФИО руководителя предприятия)

**Заполняет ремонтное предприятие**

(наименование и адрес предприятия)

\_\_\_\_\_  
\_\_\_\_\_  
\_\_\_\_\_  
\_\_\_\_\_  
\_\_\_\_\_

Исполнитель \_\_\_\_\_ (подпись) \_\_\_\_\_ (фамилия, имя, отчество)

Владелец \_\_\_\_\_ (подпись) \_\_\_\_\_ (фамилия, имя, отчество)

Дата ремонта \_\_\_\_\_ Место печати

Утверждаю \_\_\_\_\_ (должность, подпись)

\_\_\_\_\_  
(ФИО руководителя предприятия)



**Внимание!** При продаже должны заполняться все поля гарантийного талона. Неполное или неправильное заполнение гарантийного талона может привести к отказу от выполнения гарантийных обязательств.

С условиями гарантийного обслуживания ознакомлен(а). При покупке изделие было проверено. Претензий к упаковке, комплектации и внешнему виду не имею. Подпись покупателя \_\_\_\_\_

**Корешок талона №4 на гарантийный ремонт**

(модель \_\_\_\_\_)

Изъят « \_\_\_\_\_ » 20 \_\_\_\_ г.

Исполнитель \_\_\_\_\_ (подпись) (фамилия, имя, отчество)

**Корешок талона №3 на гарантийный ремонт**

(модель \_\_\_\_\_)

Изъят « \_\_\_\_\_ » 20 \_\_\_\_ г.

Исполнитель \_\_\_\_\_ (подпись) (фамилия, имя, отчество)

**Талон № 3\***

на гарантийный ремонт бетоносмесителя

(модель \_\_\_\_\_)

Серийный номер S/N \_\_\_\_\_

Представитель ОТК \_\_\_\_\_

**Заполняет торговая организация:**

Продан \_\_\_\_\_  
(наименование предприятия - продавца)

Дата продажи \_\_\_\_\_ Место печати \_\_\_\_\_

Продавец \_\_\_\_\_  
(подпись)

\_\_\_\_\_ (фамилия, имя, отчество)

\*талон действителен при заполнении

**Талон № 4\***

на гарантийный ремонт бетоносмесителя

(модель \_\_\_\_\_)

Серийный номер S/N \_\_\_\_\_

Представитель ОТК \_\_\_\_\_

**Заполняет торговая организация:**

Продан \_\_\_\_\_  
(наименование предприятия - продавца)

Дата продажи \_\_\_\_\_ Место печати \_\_\_\_\_

Продавец \_\_\_\_\_  
(подпись)

\_\_\_\_\_ (фамилия, имя, отчество)

\*талон действителен при заполнении

**Заполняет ремонтное предприятие**

(наименование и адрес предприятия)

\_\_\_\_\_

\_\_\_\_\_

\_\_\_\_\_

\_\_\_\_\_

\_\_\_\_\_

\_\_\_\_\_

Исполнитель \_\_\_\_\_ (подпись) \_\_\_\_\_ (фамилия, имя, отчество)

Владелец \_\_\_\_\_ (подпись) \_\_\_\_\_ (фамилия, имя, отчество)

Дата ремонта \_\_\_\_\_ Место печати

Утверждаю \_\_\_\_\_ (должность, подпись)

\_\_\_\_\_ (ФИО руководителя предприятия)

**Заполняет ремонтное предприятие**

(наименование и адрес предприятия)

\_\_\_\_\_

\_\_\_\_\_

\_\_\_\_\_

\_\_\_\_\_

\_\_\_\_\_

\_\_\_\_\_

Исполнитель \_\_\_\_\_ (подпись) \_\_\_\_\_ (фамилия, имя, отчество)

Владелец \_\_\_\_\_ (подпись) \_\_\_\_\_ (фамилия, имя, отчество)

Дата ремонта \_\_\_\_\_ Место печати

Утверждаю \_\_\_\_\_ (должность, подпись)

\_\_\_\_\_ (ФИО руководителя предприятия)



